



Podniková norma výrobce

KMITEX s.r.o.



Novovysočanská 537/31, 190 00 PRAHA, IČO: 62917455

PN 25 3921

Měrka koutových svárů

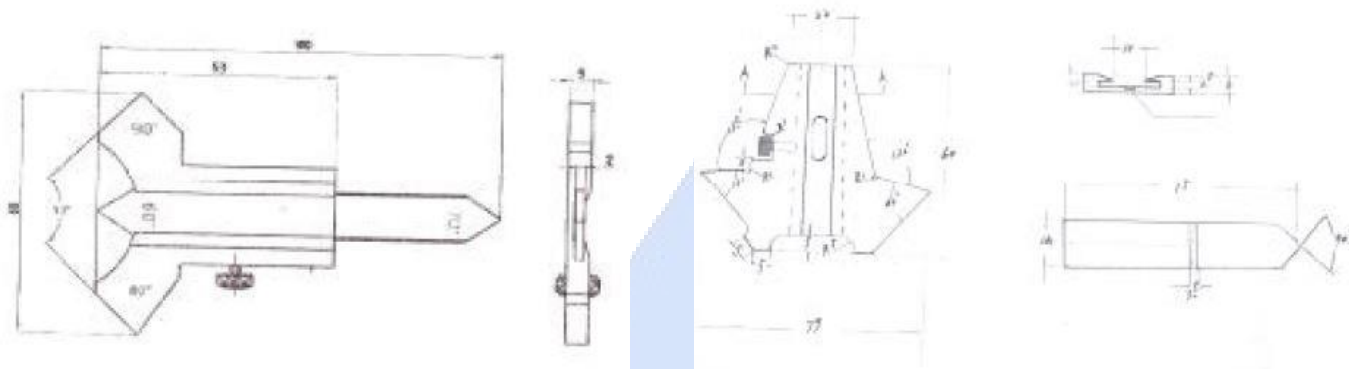

Použitý materiál: karbidová ocel (specifikace třída 11 s min. pevností v tahu 45kg/cm³)

Obal: Měřidla se před balením řádně očistí a chrání proti korozi takovým způsobem, aby byla zaručena účinnost ochrany proti korozi nejméně 24 měsíců ode dne dodávky. Každé měřítko se vloží do PE sáčku a do vhodného koženého pouzdra (obalu), ve kterém musí být chráněno tak, aby nedošlo k jeho poškození při dopravě (manipulaci).

Skladování: Zabalená měřidla smějí být skladována pouze v suchých bezprašných místnostech bez škodlivých plynů a par při teplotě 10 až 35 °C. Relativní vlhkost vzduchu smí být nejvíce 80%.

Technické požadavky na úhly:

typy úhlů 50°, 60°, 115°, 120°

typy úhlů 60°, 70°, 80°, 90°

nejvyšší dovolená chyba úhlu +/- 1,5°

Technické požadavky na měřítko: II. třída přesnosti, maximální povolená chyba

+/- 0,3mm.

Značení: na měrkách uveden výrobce, rozsah rozměru, označení normy a datum výroby. Výrobce si vyhrazuje právo na změnu značení bez úpravy této normy.